

側面図

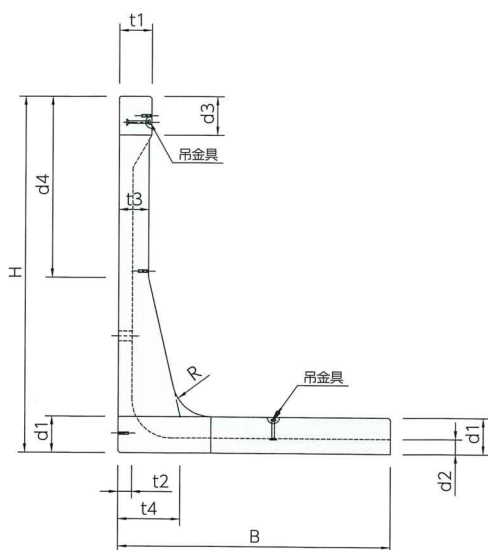

背面図

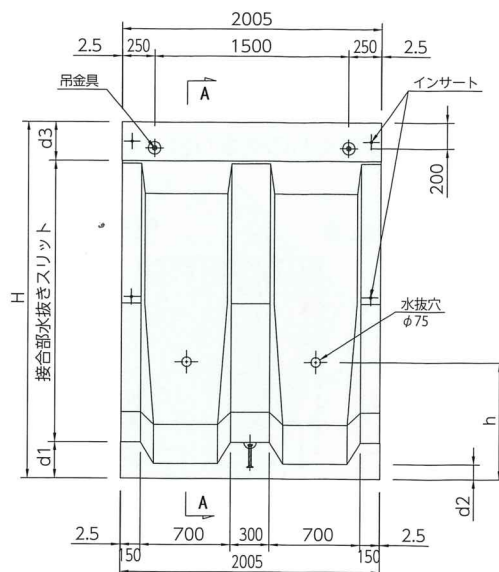

A-A断面図

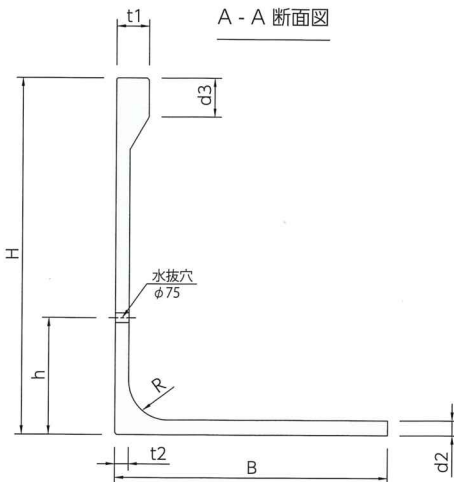

平面図

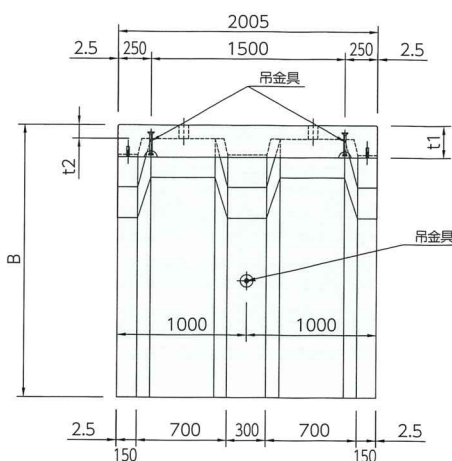

継手金具 詳細図

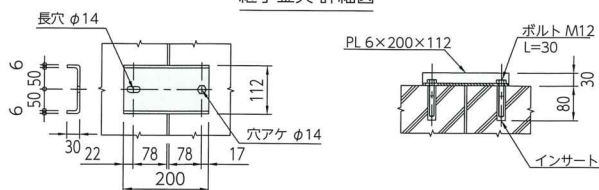

呼び名	H	B	t1	t2	t3	t4	d1	d2	d3	d4	R	h	製品体積 (m ³)	製品質量 (kg)
1000	1,000	750	150	110	110	150	160	110	300	440	150	550	0.427	1,020
1250	1,250	900	//	105	130	200	170	//	//	580	//	750	0.539	1,290
1500	1,500	1,050	//	//	150	240	180	//	//	720	//	//	0.664	1,590
1750	1,750	1,200	200	//	160	260	200	//	//	850	225	850	0.849	2,040
2000A	2,000	1,400	//	//	180	280	220	//	//	990	//	//	1.015	2,440
2250A	2,250	1,600	//	//	200	350	230	//	//	1,130	//	//	1.200	2,880
2500A	2,500	1,800	250	//	210	400	250	//	//	1,260	300	//	1.455	3,490
2750A	2,750	1,950	//	//	230	480	280	115	//	1,400	//	900	1.689	4,050
3000A	3,000	2,100	//	110	250	550	300	120	//	1,530	//	950	1.941	4,660

(注) 1. 吊治具はメーカー指定のものを使用してください。
 2. 規格外の高さを使用する場合は、直近上位の規格の擁壁高を準用できます。

コーナー部 形状・寸法表 1

kh = 0.225

角度は $90^\circ \leq \theta < 180^\circ$ まで、自由に対応できます。ご使用にあたって、下記のことをご確認ください。

1. 吊治具はメーカー指定のものを使用してください。
2. 規格外の高さを使用する場合は、直近上位の規格の擁壁高を準用できます。
3. 呼び名に「A」が付くものを使用した場合、底版先端に取り付ける「控えブロック」が、不要となるか、小さくなる場合があります。(P7~8参照)
4. 呼び名に「A」が付くものを取り扱っていない場合もありますので、メーカーにお問い合わせください。

■ 90°

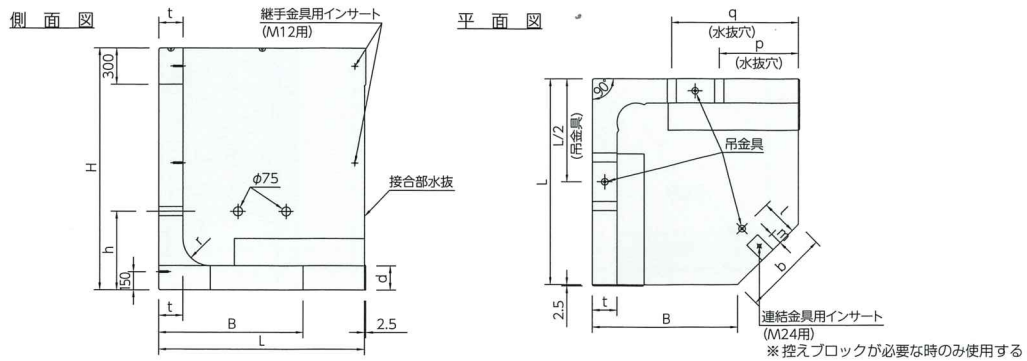

呼び名	H	L	B	t	d	h	p	q	r	l	m	b	製品体積 (m ³)	製品質量 (kg)
C1000-90	1,000	1,500	750	150	150	550	750	—	150	150	—	1,061	0.672	1,610
C1250-90	1,250	//	900	//	//	750	//	—	//	//	—	849	0.796	1,910
C1500-90	1,500	//	1,050	//	//	//	//	—	//	//	—	636	0.916	2,200
C1750-90	1,750	1,700	1,200	200	200	850	850	—	225	300	—	707	1.577	3,780
* C2000-90	2,000	//	1,300	//	//	//	//	—	//	//	—	566	1.747	4,190
C2000A-90	2,000	//	1,400	//	//	//	//	—	//	//	—	424	1.754	4,210
* C2250-90	2,250	//	1,500	//	//	//	650	1,050	//	//	150	283	1.921	4,610
C2250A-90	2,250	//	1,550	//	//	//	//	//	//	//	//	212	1.922	4,610
* C2500-90	2,500	1,900	1,700	250	250	//	//	1,250	300	//	—	283	2.954	7,090
C2500A-90	2,500	//	1,750	//	//	//	//	//	//	//	—	212	2.956	7,100
* C2750-90	2,750	//	1,850	//	//	900	//	//	//	//	150	71	3.182	7,640
C2750A-90	2,750	2,000	1,950	//	//	//	//	//	//	//	//	//	3.409	8,180
* C3000-90	3,000	//	1,950	//	//	950	750	//	//	//	200	//	3.644	8,750
C3000A-90	3,000	2,150	2,100	//	//	//	//	//	//	//	//	//	4.012	9,630

(注)「※」の製品は、隣り合う製品または角度によっては設置できない場合がありますので注意してください。

■ 120°

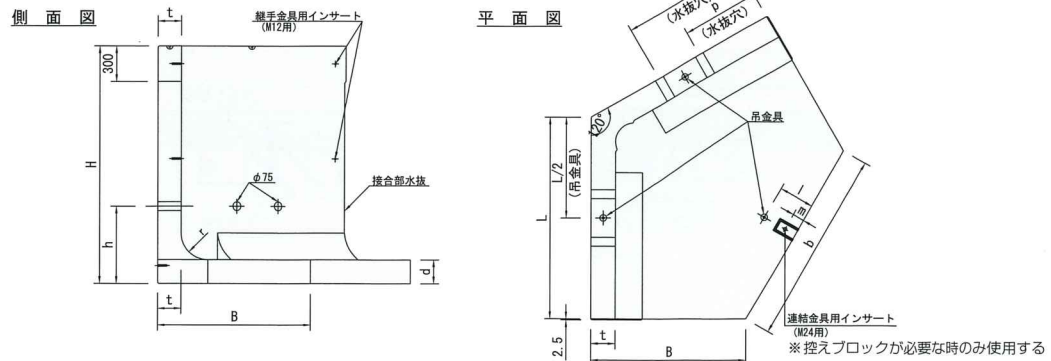

呼び名	H	L	B	t	d	h	p	q	r	l	m	b	製品体積 (m ³)	製品質量 (kg)
C1000-120	1,000	1,500	750	150	150	550	750	—	150	150	—	1,848	0.744	1,790
C1250-120	1,250	//	900	//	//	750	//	—	//	//	—	1,698	0.888	2,130
C1500-120	1,500	//	1,050	//	//	//	//	—	//	//	—	1,548	1.030	2,470
C1750-120	1,750	1,700	1,200	200	200	850	850	—	225	300	—	1,744	1.781	4,280
C2000-120	2,000	//	1,300	//	//	//	//	—	//	//	150	1,644	1.975	4,740
C2000A-120	2,000	//	1,400	//	//	//	//	—	//	//	—	1,544	2.003	4,810
C2250-120	2,250	//	1,500	//	//	//	650	1,050	//	//	150	1,444	2.193	5,260
C2250A-120	2,250	//	1,550	//	//	//	//	//	//	//	—	1,394	2.206	5,290
C2500-120	2,500	1,900	1,700	250	250	//	//	1,250	300	//	150	1,591	3.396	8,150
C2500A-120	2,500	//	1,750	//	//	//	//	//	//	//	—	1,541	3.413	8,190
C2750-120	2,750	//	1,850	//	//	900	//	//	//	//	150	1,441	3.674	8,820
C2750A-120	2,750	2,000	1,950	//	//	//	//	//	//	//	—	1,514	3.948	9,480
C3000-120	3,000	//	1,950	//	//	950	750	//	//	//	200	1,514	4.190	10,060
C3000A-120	3,000	2,150	2,100	//	//	//	//	//	//	//	—	1,624	4.634	11,120

135°

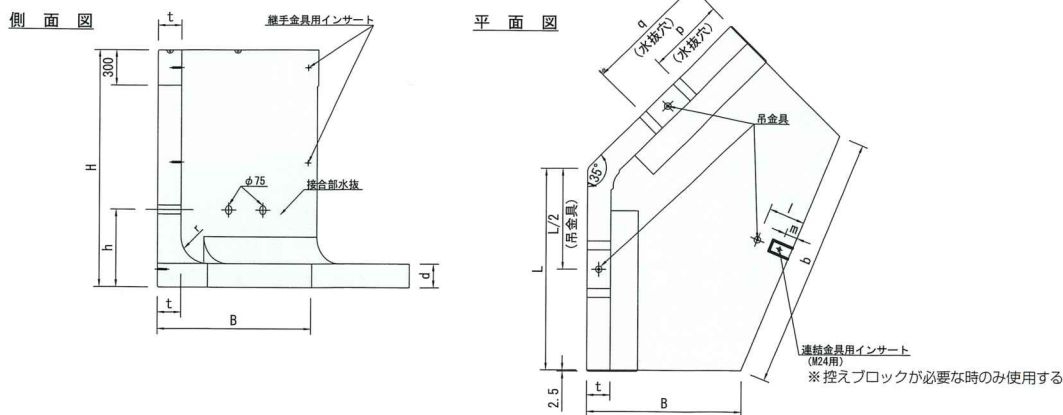

呼び名	H	L	B	t	d	h	p	q	r	l	m	b	製品体積 (m ³)	製品質量 (kg)
C1000-135	1,000	1,500	750	150	150	550	750	—	150	150	—	2,198	0.762	1,830
C1250-135	1,250	//	900	//	//	750	//	—	//	//	—	2,083	0.916	2,200
C1500-135	1,500	//	1,050	//	//	//	//	—	//	//	—	1,968	1.069	2,570
C1750-135	1,750	1,700	1,200	200	200	850	850	—	225	300	—	2,223	1.852	4,440
C2000-135	2,000	//	1,300	//	//	//	//	—	//	//	150	2,146	2.058	4,940
C2000A-135	2,000	//	1,400	//	//	//	//	—	//	//	—	2,070	2.097	5,030
C2250-135	2,250	//	1,500	//	//	//	650	1,050	//	//	150	1,993	2.301	5,520
C2250A-135	2,250	//	1,550	//	//	//	//	//	//	//	—	1,955	2.319	5,560
C2500-135	2,500	1,900	1,700	250	250	//	//	1,250	300	//	150	2,210	3.570	8,570
C2500A-135	2,500	//	1,750	//	//	//	//	//	//	//	—	2,171	3.595	8,630
C2750-135	2,750	//	1,850	//	//	900	//	//	//	//	150	2,095	3.876	9,300
C2750A-135	2,750	2,000	1,950	//	//	//	//	//	//	//	—	2,203	4.170	10,010
C3000-135	3,000	//	1,950	//	//	950	750	//	//	//	200	2,203	4.414	10,590
C3000A-135	3,000	2,150	2,100	//	//	//	//	//	//	//	—	2,365	4.889	11,730

150°

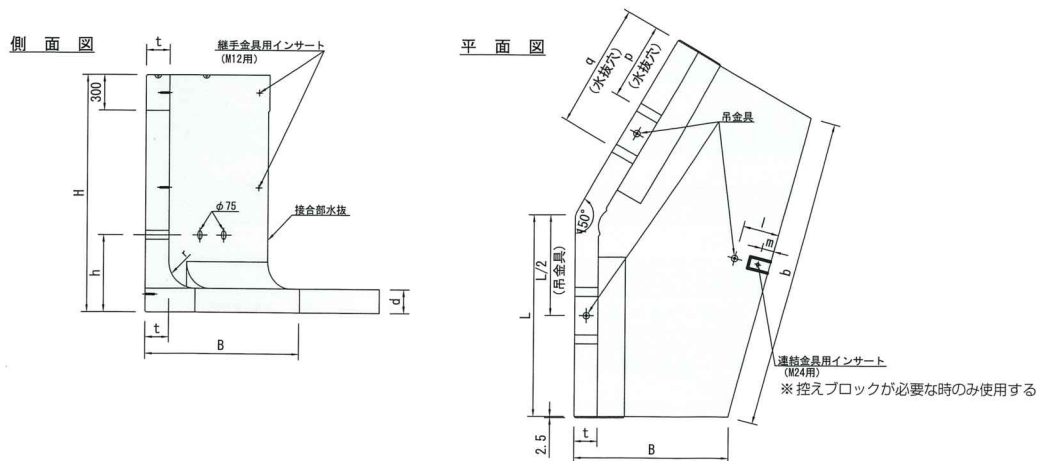

呼び名	H	L	B	t	d	h	p	q	r	l	m	b	製品体積 (m ³)	製品質量 (kg)
C1000-150	1,000	1,500	750	150	150	550	750	—	150	150	—	2,510	0.765	1,840
C1250-150	1,250	//	900	//	//	750	//	—	//	//	—	2,432	0.929	2,230
C1500-150	1,500	//	1,050	//	//	//	//	—	//	//	—	2,354	1.092	2,620
C1750-150	1,750	1,700	1,200	200	200	850	850	—	225	300	—	2,663	1.895	4,550
C2000-150	2,000	//	1,300	//	//	//	//	—	//	//	150	2,611	2.113	5,070
C2000A-150	2,000	//	1,400	//	//	//	//	—	//	//	—	2,559	2.163	5,190
C2250-150	2,250	//	1,500	//	//	//	650	1,050	//	//	150	2,508	2.379	5,710
C2250A-150	2,250	//	1,550	//	//	//	//	//	//	//	—	2,482	2.404	5,770
C2500-150	2,500	1,900	1,700	250	250	//	//	1,250	300	//	150	2,791	3.700	8,880
C2500A-150	2,500	//	1,750	//	//	//	//	//	//	//	—	2,765	3.733	8,960
C2750-150	2,750	//	1,850	//	//	900	//	//	//	//	150	2,713	4.033	9,680
C2750A-150	2,750	2,000	1,950	//	//	//	//	//	//	//	—	2,854	4.342	10,420
C3000-150	3,000	//	1,950	//	//	950	750	//	//	//	200	2,854	4.587	11,010
C3000A-150	3,000	2,150	2,100	//	//	//	//	//	//	//	—	3,066	5.087	12,210